

# HANDLEIDING VOOR HET OPZETTEN VAN EEN VOORTENT

## Stap 1

Zet de caravan in zijn geheel waterpas op een zo vlak mogelijk terrein. Controleer de aluminium caravanrail op scherpe punten. Indien aanwezig deze verwijderen, dit voorkomt beschadiging van het tentpees.

## Stap 2

Monteer de tentsteunen op de caravan zowel links als rechts en de middelste tentsteun exact in het midden van de tentrail. Als u over Fix-on blokjes beschikt kunt u stap 2 overslaan.

## Stap 3

Bevestig de tochtstrook aan de onderzijde van de caravan door het pees van de tochtstrook in de caravanrails te schuiven. De wielkastafdichting plaatst u d.m.v. een tentrail of drukkers op uw wielkast.

## Stap 4

Leg het frame aan de hand van het frameschema voor uw caravan (zie frameschema). Monteer de buisklemmen/ powergrip en anderen frame accessoires aan het frame.

## Stap 5

Trek de voortent door de caravanrail. Let goed op dat de tent symmetrisch zit: aan beide caravan zijde moet de afstand van de onderzijde van de voortent tot de grond even groot zijn. Span de achterste twee driehoeken (passplit) met het model van de caravan mee naar binnen. U kunt nu de Fix-on blokjes monteren. Op de fix-on pees (4mm pees onder de 'hoofd pees').

## Stap 6- 1 Uitspannen frame

Begin vanuit het midden het tentframe onder de tent te plaatsen en span de licht uit zodat u onder het dak kan werken.

## Stap 6- 2 Uitspannen frame

U kunt nu het frame naar links en naar rechts uitbreiden. Zorg er voor dat de korte pet-stangen allemaal het zelfde zijn uitgespannen. Als de frontliggers onder de naad van de voorwand zitten zijn de pet stangen goed uitgespannen. Span het front links en rechts strak uit. Als het front op spanning staat kunt u de pet-ondersteuningsstangen plaatsen nummer 6 en 7.

 **Tip:** De afbeelding hieronder laat numeriek zien in welke volgorde de voortent wordt uitgespannen.

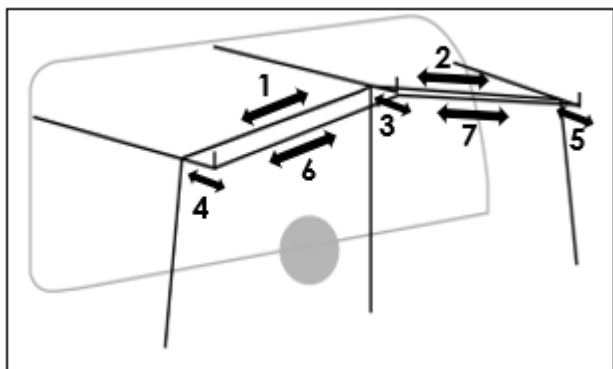

**Tip:** Het uitspannen van een voortent is een belangrijke taak, als een voortent niet voldoende op spanning staat kan deze beschadigen of niet goed opgesteld staan. Daarom raden wij het gebruik van een originele Reda framespanner aan.

## Stap 6- 3 Uitspannen frame

Span de stangen 8, 9 en 10 goed uit. U kunt stang 8 en 10 op verschillende hoogtes plaatsen dit hangt af van het type caravan (Een ideale situatie is dat de stangen horizontaal lopen). Zet stang 11, 13 en 14 op de juiste hoogte. Als de daknaden van de zijwanden en voorwand horizontaal lopen heeft u de juiste hoogte bereikt (zie de stippellijnen).

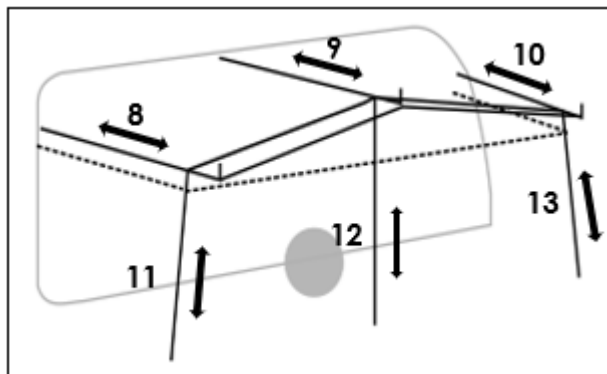

## Stap 7 Afspannen

Begin altijd aan de achterzijde van de zijwanden met het afspannen en zorg dat de zijwand in lijn staat met de voorste hoekstaander (nummer 1). De voorste hoekstaanders moeten naar buiten gezet worden zodat de voorwand strak in lijn staat (nummer 2).

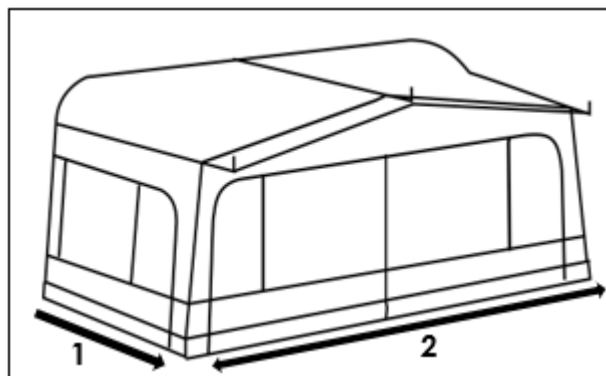

**Tip:** Afspanankes bij deuren en uiteindes zitten schuin op de voortent gemonteerd, span deze afspanners schuin naar buiten.

**Bij uw product zit een garantie en service kaart  
bewaar deze goed voor uw garantie!**

**Dit product is geproduceerd door REDA B.V.  
info@redatenten.nl**

**Op onze producten/ diensten zijn de algemene  
voorwaarden van REDA B.V. van kracht.**

**REDA B.V.  
Marchandweg 19  
3771ML Barneveld (NL)**